

www.phoenix-mt.com  
PHÖNIX Messtechnik GmbH

**AVEMAR**

PHÖNIX MESSTECHNIK GMBH  
VAIHINGER NIVEAU TECHNIK

## Magnetanzeiger, metallisch, PN 64/CL600

Anzeigenleiste mit hoher Auflösung, indirekte Füllstandanzeige  
Anzeigeelemente permanentmagnetisch  
Hermetisch geschlossenes Gefäß mit spaltfreien Schweißnähten  
Magnetfeld Schwimmermagnet rotationssymmetrisch mit starkem Fernfeld

Produktgruppe **710**

Variante **603026**

Blatt: 1/2

Revision: 2

Datum:

11/2010

II 1/2G c T1...T6  
 DGRL 97/23/EG

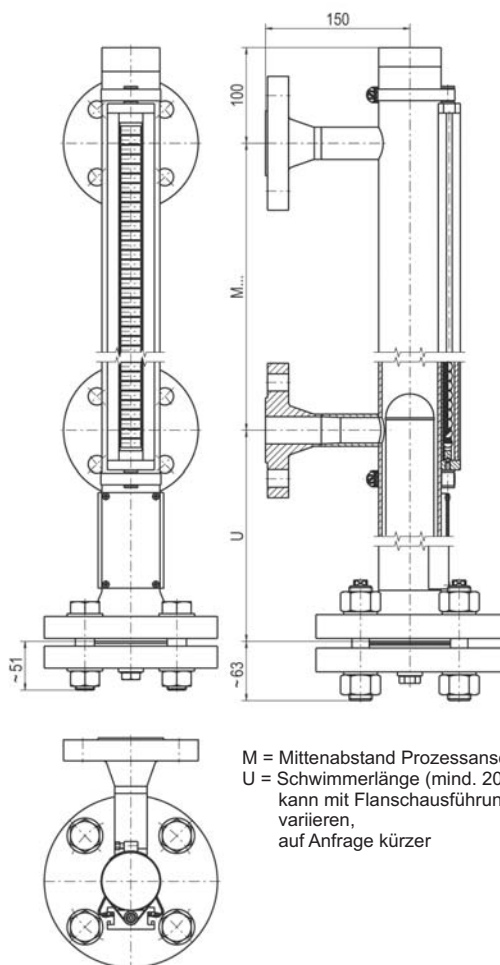

Maße in mm

## Anwendungsbereich

Der Magnetanzeiger dient zur indirekten Anzeige von Flüssigkeitsständen oder Trennschichten in Behältern über ein Bypassgefäß. Gleichzeitig können Magnet-schalter (s. 740.XXXX) und Fernanzeigen (s. 745.XXXX) am Bezugsgefäß montiert werden, um Grenzwerte und Füllstand zu signalisieren.

## Allgemeine Daten

Dichte: ab 0,50 g/cm<sup>3</sup>  
Trennschicht/Dichtedifferenz: ±0,1 g/cm<sup>3</sup>  
Mittenabstand M/Messbereich: 150 bis 6000 mm,  
ab 3000 mm Halter alle 1500 mm  
Messfehler: ±10 mm  
Viskosität: max 1000 mPas  
Anzeige: 710.AVVX  
Standrohr: Ø60,3x2,6 mm  
Prozessanschluss: Gewinde- oder Schweißstutzen  
Flansche DIN10...25 bis PN100  
Flansche ANSI 1/2" ... 3" bis CLASS 600  
Entlüftung/Ablass: Verschlusschraube G1/2", G3/4",  
NPT1/2", NPT3/4"/Kappe  
Ventil DN8 PN400 G1/2", NPT1/2"/Kappe  
Flansche DIN10...25 bis PN100  
Flansche ANSI 1/2" ... 2" bis CLASS 600  
Schweißstutzen 1/2"

## Werkstoff

- Gefäß, Stutzen  
Flansche, Halterungen: Edelstahl 1.4571  
optional Titan, Hastelloy  
Titan  
- Schwimmer:  
Gewicht: Basisausführung 9 kg  
+ 0,51 kg  
pro 100mm M

## Auslegungsdaten

Betriebsdruck: bis zu 6,4 MPa  
abhängig von Flansch und Schwimmerauslegung  
Prozesstemperatur: -160 ... +450 °C  
abhängig von Ausführung  
T1/T2/T3/T4/T5/T6: 320/240/160/108/80/68 °C  
Umgebungstemperatur T1...T5/T6: -50 ... +80/+68 °C

## Zulassungen

Druckgeräterichtlinie (DGRL) 97/23/EG  
EG-Baumuster- KEMA 10 ATEX 0172 X  
prüfbescheinigung: Zone 0  
Änderungen vorbehalten

## Bestellschlüssel

**710.603026**

Die Ausführungsdetails sind 710.TYPECODE zu entnehmen

**AVEMAR**

AVEMAR cz s.r.o.  
Lihovarská 1199/10  
716 00 Ostrava-Radvanice  
Tel.: +420 596 232 996(7)  
Fax: +420 596 232 998  
E-mail: avemar@avemar.cz  
www.avemar.cz

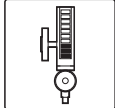

www.phoenix-mt.com  
PHÖNIX Messtechnik GmbH

# AVEMAR

PHÖNIX MESSTECHNIK GMBH  
VAIHINGER NIVEAU TECHNIK

## Ausführung

Schwimmer, Entlüftung, Ablass und Stutzen

Produktgruppe **710**

Variante **603026**

Blatt: 2/2

Revision: 0

Datum:

08/2010

### Schwimmer aus Titan 3.7035, Ø51, PN64, bis 200 °C

Dichte / g/cm <sup>3</sup>	Gesamtlänge L / mm	Bestellnummer
1,03 ... 1,28	150	BGZTS1500648
0,88 ... 1,03	180	BGZTS1800648
0,77 ... 0,87	215	BGZTS2150648
0,69 ... 0,76	260	BGZTS2600648
0,63 ... 0,68	315	BGZTS3150648
0,58 ... 0,62	370	BGZTS3700648
0,55 ... 0,57	445	BGZTS4450648
0,52 ... 0,54	515	BGZTS5150648
0,50 ... 0,52	605	BGZTS6050648

### Schwimmer aus Titan 3.7035, Ø51, PN64, bis 250 °C

Dichte / g/cm <sup>3</sup>	Gesamtlänge L / mm	Bestellnummer
1,19 ... 1,48	150	BGZTS1500692
1,00 ... 1,18	180	BGZTS1800692
0,88 ... 1,00	215	BGZTS2150692
0,78 ... 0,87	255	BGZTS2550692
0,71 ... 0,78	295	BGZTS2950692
0,66 ... 0,70	350	BGZTS3500692
0,61 ... 0,65	405	BGZTS4050692
0,58 ... 0,61	470	BGZTS4700692
0,55 ... 0,57	555	BGZTS5550692

Dichtebereiche entsprechen Messfehler ±10 mm  
Trennschichtschwimmer auf Anfrage, höhere Temperatur auf Anfrage

## Auslegungsdaten

Betriebsdruck: bis 6,4 MPa/600 lbs  
Prüfdruck: Betriebsdruck x 1,3  
Temperatur Betrieb: -30 ... +250 °C  
höhere Temperatur auf Anfrage

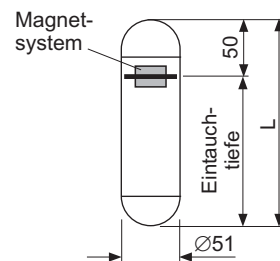

Änderungen vorbehalten

### Entlüftung

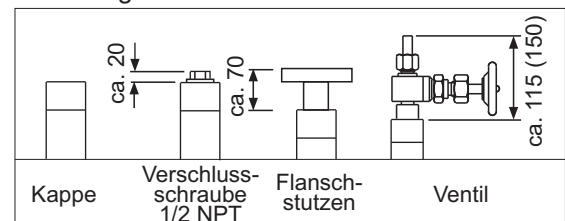

### Ablass

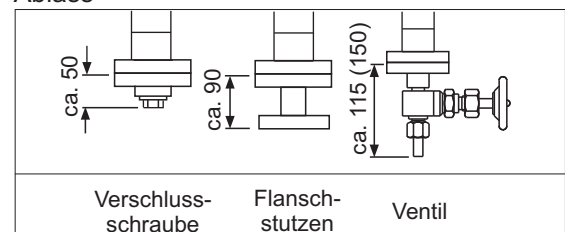

### Anschlusstutzen

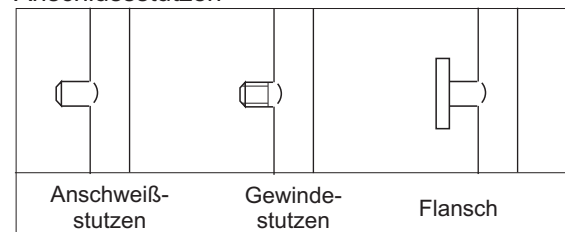

## Bestellschlüssel

### Zubehör:

Gerät	Produktgruppe
Magnetschalter	740.XXXX
Fernanzeige	745.XXXX
Anzeigenleiste	710.AVVX
Plexithermvorlage	710.PLEXI
Beheizung	710.HEAT

### Ersatzteile:

Bezeichnung	Bestellnr.
Schwimmer	s. Schwimmertabelle
Anzeigenleiste	710.AVVX
Dichtung	04750395XXX
Richtmagnet	BG10XXXXMAKU

Abweichende, kundenspezifische Anschlüsse, Werkstoffe und Sonderschwimmer sind ebenfalls möglich.

# AVEMAR

AVEMAR cz s.r.o.  
Lihovarská 1199/10  
716 00 Ostrava-Radvanice  
Tel.: +420 596 232 996(7)  
Fax: +420 596 232 998  
E-mail: avemar@avemar.cz  
www.avemar.cz