



ELECTROVANNE 2/2 NF

2 VOIES A COMMANDE DIRECTE

SOLENOID VALVE 2/2 NC

2 WAYS DIRECT OPERATED

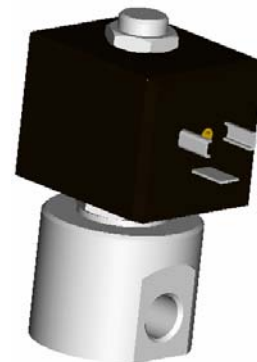

TYPE Z 150010 / 250010

Construction INOX / STAINLESS STEEL

SPECIFICATIONS TECHNIQUES TECHNICAL SPECIFICATIONS

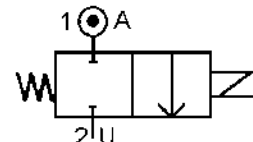

Fluides admis : air – eau - huile légère
 Pression différentielle : 0 à 400 bar maxi
 Température du fluide : 100° C maxi
 Température ambiante : -10° à +50° C maxi
 Viscosité : 40 centistokes maxi
 Position de fonctionnement : axe bobine vers le haut
 Poids (avec bobine) : 580 g
 Temps d'ouverture ou fermeture: 20 millisecondes maxi

Media: air – water – light oil
Pressure range : 0 to 400 bar max
Media température : 100° C max
Ambient température : -10° to +50° C max
Media viscosity : 40 centistokes max
Mounting : vertical position, coil up
Weight (including coil): 580 g
Opening or closing time : 20 milliseconds maximum

PRESSION PRESSURE

Ø Raccord Ø Port	Ø passage (mm) Ø seat (mm)	Kv L/mn	Mini	Pression Pressure (bar)	Etanchéité seals	Fluid temp. Max °C	Codification pour commande Voir tableau des codifications Code to order See table of references
1/8 GAZ 1/8 BSP	0,5	0,15	0	400	Voltalef	150°	Z150010+tension
1/4 GAZ 1/4 BSP	0,5	0,15	0	400	Voltalef	150°	Z250010+tension

CARACTERISTIQUES ELECTRIQUES ELECTRICAL DATA

Tension / voltage (-10% + 15%) Durée d'enclenchement 100% Continuous duty 100%		Taille Size	Puissance / Power		Classe d'isolation Insulation class	Degré de protection Enclosure	Connexion électrique Electrical connections
			A l'appel Inrush	Au maintien Holding			
~	12-24-48-110-230 (50 / 60Hz)	40	48 VA	24 VA	F 155°C	IP 65 avec connecteur with connector	3 fiches 3 spades DIN 43650 DIN 40050 VDE 0110
=	12-24-48-110-190		14W à/ to 20 W				



ELECTROVANNE 2/2 NF
2 VOIES A COMMANDE DIRECTE
SOLENOID VALVE 2/2 NC
2 WAYS DIRECT OPERATED

TYPE Z 150010 / 250010
Construction INOX / STAINLESS STEEL

ENCOMBREMENT
OVERALL DIMENSIONS

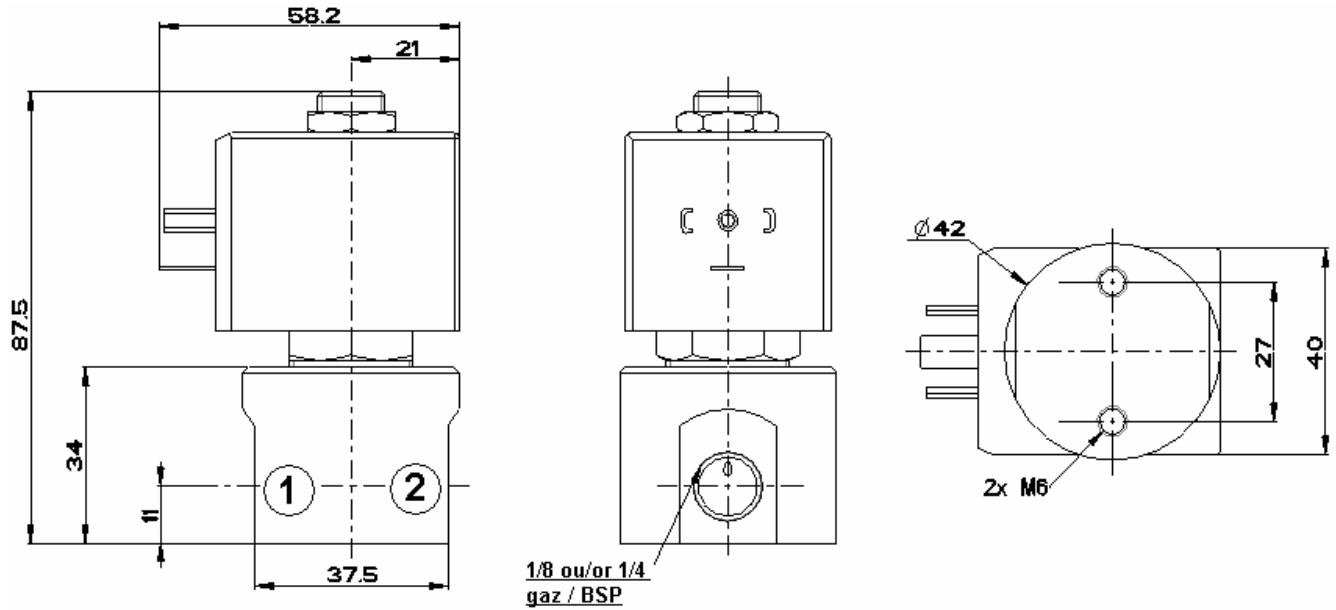

CONSTRUCTION
CONSTRUCTION

Corps, tube et pièces internes : acier inoxydable
Joints et clapets : Voltalef + PTFE
Bobine surmoulée : résine

Body, tube and internal parts : stainless steel
Seals and gaskets : Voltalef + PTFE
Moulded coil: resin

OPTIONS
OPTIONS

Connecteur PG9 – DIN 43650 A
Raccord NPT
Capot anti-déflagrant : mode de protection II 2 G/D EEx d IIC T6 suivant ATEX

Connector PG9 – DIN 43650 A
NPT thread
Explosion proof enclosure: protection II 2 G/D EEx d IIC T6 according to ATEX

KITS DE MAINTENANCE
REPAIR KIT

Désignation <i>designation</i>	Codification pour commande <i>Code to order</i>
Bobine <i>Coil</i>	Voir tableau des codifications bobines <i>See table of coils references</i>
Noyau équipé <i>Complete plunger</i>	SE31322-1-80 SE31322-1-80