



Dvoucestný elektromagnetický ventil 2/2 NO

Typ 225240
až 225245

nepřímo ovládaný

Technická specifikace

Média: vzduch - voda - lehký olej
 Tlakový rozsah: 1 až 100 bar max.
 Teplota média: 100° C max.
 Teplota okolí: -10° až +50° C max.
 Viskozita média: 40 centistokes max.
 Poloha zabudování: vertikální, cívka nahoře
 Hmotnost (včetně cívky): 3250 g

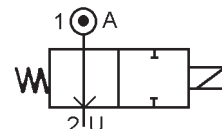

Tlak

připojení (vnitřní závit)	průměr sedla (mm)	Kv L/min	tlak (bar)				těsnění	teplota média max. °C	objednáací číslo (viz. tabulka pro skladbu obj. č.)	
			min.	AC	DC	voda - olej AC DC				
1" BSP	25	152	1	20	20	-	-	NBR EPDM FKM	60 100 100	225240+10+ 100 + 0 + napětí + příslušenství 225240+30+ 100 + 0 + napětí + příslušenství 225240+20+ 100 + 0 + napětí + příslušenství
			1	-	-	20	20	NBR EPDM FKM	60 100 100	225241+10+ 100 + 0 + napětí + příslušenství 225241+30+ 100 + 0 + napětí + příslušenství 225241+20+ 100 + 0 + napětí + příslušenství
			1	50	50	-	-	NBR EPDM FKM	60 100 100	225242+10+ 100 + 0 + napětí + příslušenství 225242+30+ 100 + 0 + napětí + příslušenství 225242+20+ 100 + 0 + napětí + příslušenství
			1	-	-	50	50	NBR EPDM FKM	60 100 100	225243+10+ 100 + 0 + napětí + příslušenství 225243+30+ 100 + 0 + napětí + příslušenství 225243+20+ 100 + 0 + napětí + příslušenství
			1	100	100	-	-	NBR EPDM FKM	60 100 100	225244+10+ 100 + 0 + napětí + příslušenství 225244+30+ 100 + 0 + napětí + příslušenství 225244+20+ 100 + 0 + napětí + příslušenství
			1	-	-	100	100	NBR EPDM FKM	60 100 100	225245+10+ 100 + 0 + napětí + příslušenství 225245+30+ 100 + 0 + napětí + příslušenství 225245+20+ 100 + 0 + napětí + příslušenství

Elektrická data

napětí (-10% + 15%) doba zapnutí 100%	rozměr	příkon		třída izolace	krytí	elektrické připojení
		při zapnutí	trvalý			
~ 24-48-110-230 (50 nebo 60 Hz)	40	48 VA	24 VA	F 155°C	IP 65 s konektorem	3 póly DIN 43650 DIN 40050 VDE 0110
= 12-24-48		14 W				

Rozměry

Typ 225240
až 225245

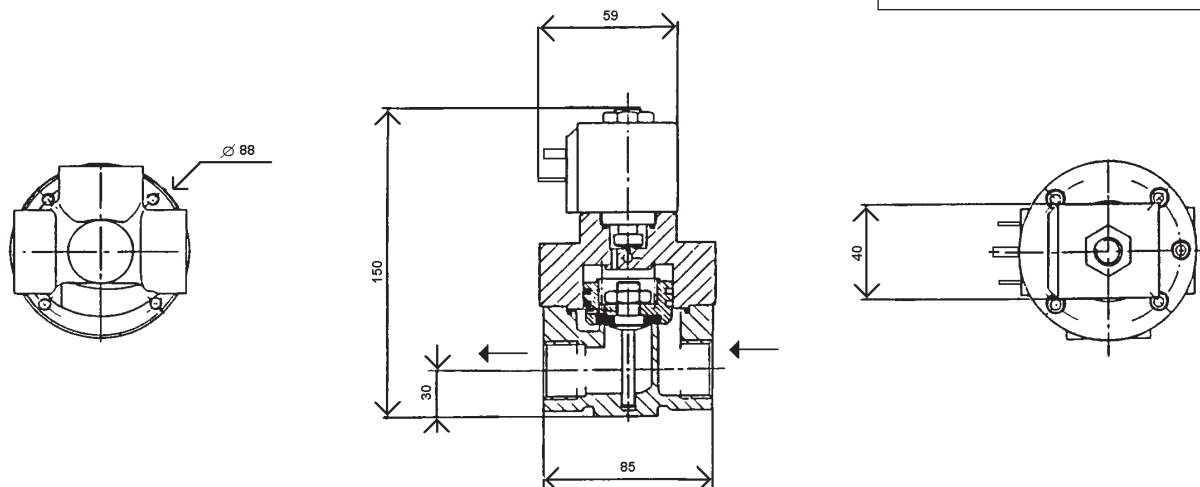

Materiál

těleso: mosaz
trubka a vnitřní části: nerezová ocel
těsnění: NBR nebo EPDM nebo FKM (Viton)
cívka: zalitá pryskyřicí

Příslušenství

konektor PG9 - DIN 43650 A
NPT závit
provedení v PTFE
uzávěr pro Ex prostředí: EExdIIC

Sada náhradních dílů

název	číslo pro objednání
cívka	viz. tabulka specifikace cívek
kompletní plunžr + 0 kroužky + kompletní píst	KIT2252 + 40 nebo 41 nebo 42 nebo 43 nebo 44 nebo 45 + 0 + materiál těsnění