



Dvoucestný elektromagnetický ventil 2/2 NC

Typ 22056

Technická specifikace

nepřímo ovládaný

Média: voda - olej
 Tlakový rozsah: 0.4 až 12 bar max.
 Teplota média: 100° C max.
 Teplota okolí: -10° až +60° C max.
 Viskozita média: 40 centistokes max
 Poloha zabudování: vertikální, cívka nahoře
 Počet cyklů: 1/min
 Ochrana před zpětným rázem
 Hmotnost (včetně cívky): 1000 g

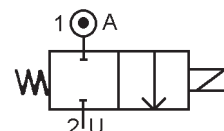

Tlak

připojení (vnitřní závit)	průměr sedla (mm)	Kv L/min	min.	tlak (bar)		těsnění	teplota média max. °C	objednací číslo (viz. tabulka pro skladbu obj. č.)
				voda - olej AC	DC			
3/4 BSP	20	150	0.4	12	12	NBR FKM	60 100	22056+10+034 + napětí + příslušenství 22056+20+034 + napětí + příslušenství

Elektrická data

napětí (-10% + 15%) doba zapnutí 100%	rozměr	příkon		třída izolace	krytí	elektrické připojení
		při zapnutí	trvalý			
~ 24-48-110-230 (50 nebo 60 Hz)	30	26 VA	14 VA	F 155°C	IP 65 s konektorem	3 póly DIN 43650 DIN 40050 VDE 0110
= 12-24-48		10 W				

Rozměry

Typ 22056

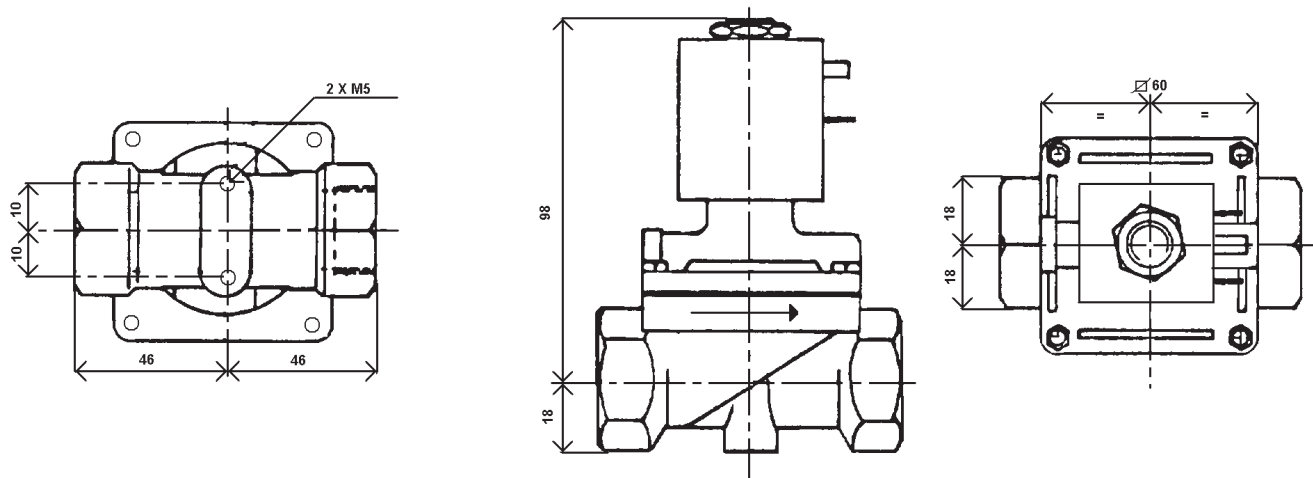

Materiál

těleso: mosaz
trubka a vnitřní části: nerezová ocel
těsnění a membrána: NBR nebo EPDM nebo FKM (Viton)
cívka: zalitá pryskyřicí

Příslušenství

konektor: PG9 - DIN 43650 A
uzávěr pro Ex prostředí: EExdIIc

Sada náhradních dílů

název	číslo pro objednání
cívka	viz. tabulka specifikace cívek
kompletní plunžr + O kroužky + membrána	KIT22056 + materiál těsnění



Dvoucestný elektromagnetický ventil 2/2 NC

Typ 22057

Technická specifikace

nepřímo ovládaný

Média: vzduch - plyn
 Tlakový rozsah: 0.4 až 12 bar max.
 Teplota média: 100° C max.
 Teplota okolí: -10° až +60° C max.
 Viskozita média: 40 centistokes max
 Poloha zabudování: vertikální, cívka nahore
 Počet cyklů: 1/min
 Zařízení pro pomalé uzavírání
 Hmotnost (včetně cívky): 1000 g

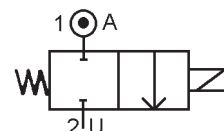

Tlak

připojení (vnitřní závit)	průměr sedla (mm)	Kv L/min	min.	tlak (bar)		těsnění	teplota média max. °C	objednací číslo (viz. tabulka pro skladbu obj. č.)
				voda - olej AC	DC			
3/4 BSP	20	150	0.4	12	12	NBR FKM	60 100	22057+10+034 + napětí + příslušenství 22057+20+034 + napětí + příslušenství

Elektrická data

napětí (-10% + 15%) doba zapnutí 100%	rozměr	příkon		třída izolace	krytí	elektrické připojení
		při zapnutí	trvalý			
~ 24-48-110-230 (50 nebo 60 Hz)	30	26 VA	14 VA	F 155°C	IP 65 s konektorem	3 póly DIN 43650 DIN 40050 VDE 0110
= 12-24-48		10 W				

Rozměry

Typ 22057

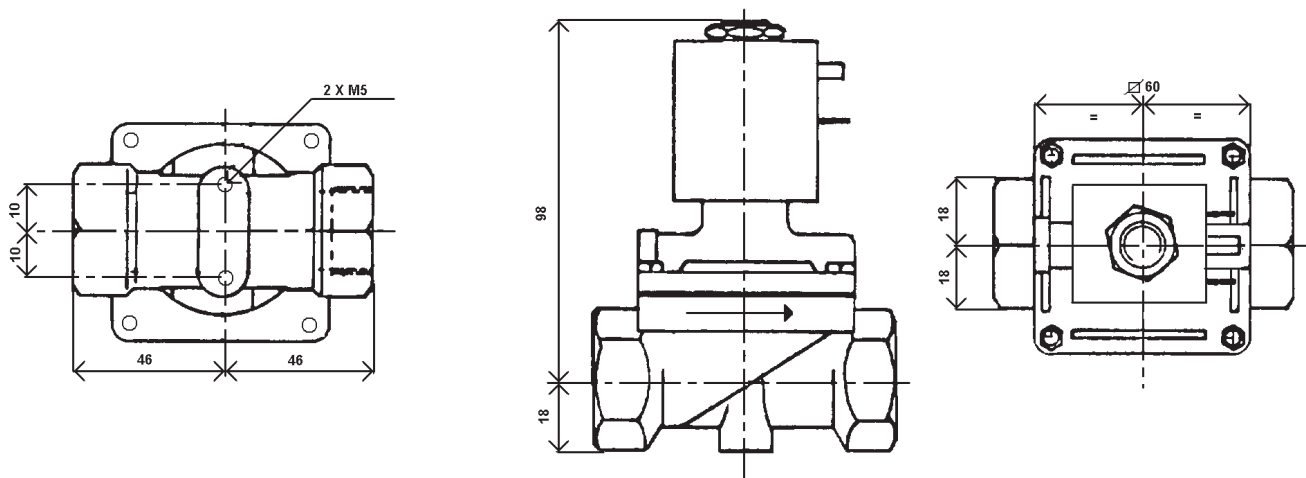

Materiál

těleso a víko: mosaz
trubka a vnitřní části: nerezová ocel
těsnění a membrána: NBR nebo EPDM nebo FKM (Viton)
cívka: zalitá pryskyřicí

Příslušenství

konektor: PG9 - DIN 43650 A
uzávěr pro Ex prostředí: EExdIIc

Sada náhradních dílů

název	číslo pro objednání
cívka	viz. tabulka specifikace cívek
kompletní plunžr + O kroužky + membrána	KIT22057 + materiál těsnění