



Dvoucestný elektromagnetický ventil 2/2 NC

Typ 220250
až 220255

nepřímo ovládaný

Technická specifikace

Média: vzduch - voda - lehký olej
 Tlakový rozsah: 1 až 100 bar max.
 Teplota média: 100° C max.
 Teplota okolí: -10° až +50° C max.
 Viskozita média: 40 centistokes max.
 Poloha zabudování: vertikální, cívka nahore
 Hmotnost (včetně cívky): 2900 g

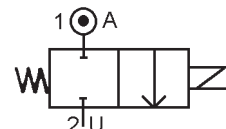

Tlak

připojení (vnitřní závit)	průměr sedla (mm)	Kv L/min	tlak (bar)				těsnění	teplota média max. °C	objednávací číslo (viz. tabulka pro skladbu obj. č.)	
			vzduch		voda - olej					
			min.	AC	DC	AC	DC			
3/4 BSP	20	93	1	20	20	-	-	NBR EPDM FKM	60 100 100	220250+10+ 034 + 1 + napětí + příslušenství 220250+30+ 034 + 1 + napětí + příslušenství 220250+20+ 034 + 1 + napětí + příslušenství
			1	-	-	20	20	NBR EPDM FKM	60 100 100	220251+10+ 034 + 1 + napětí + příslušenství 220251+30+ 034 + 1 + napětí + příslušenství 220251+20+ 034 + 1 + napětí + příslušenství
			1	50	50	-	-	NBR EPDM FKM	60 100 100	220252+10+ 034 + 1 + napětí + příslušenství 220252+30+ 034 + 1 + napětí + příslušenství 220252+20+ 034 + 1 + napětí + příslušenství
			1	-	-	50	50	NBR EPDM FKM	60 100 100	220253+10+ 034 + 1 + napětí + příslušenství 220253+30+ 034 + 1 + napětí + příslušenství 220253+20+ 034 + 1 + napětí + příslušenství
			1	100	100	-	-	NBR EPDM FKM	60 100 100	220254+10+ 034 + 1 + napětí + příslušenství 220254+30+ 034 + 1 + napětí + příslušenství 220254+20+ 034 + 1 + napětí + příslušenství
			1	-	-	100	100	NBR EPDM FKM	60 100 100	220255+10+ 034 + 1 + napětí + příslušenství 220255+30+ 034 + 1 + napětí + příslušenství 220255+20+ 034 + 1 + napětí + příslušenství

Elektrická data

napětí (-10% + 15%) doba zapnutí 100%	rozměr	příkon		třída izolace	krytí	elektrické připojení
		při zapnutí	trvalý			
~ 24-48-110-230 (50 nebo 60 Hz)	40	48 VA	24 VA	F 155°C	IP 65 s konektorem	3 póly DIN 43650 DIN 40050 VDE 0110
= 12-24-48		14 W				

Rozměry

Typ 220250
až 220255

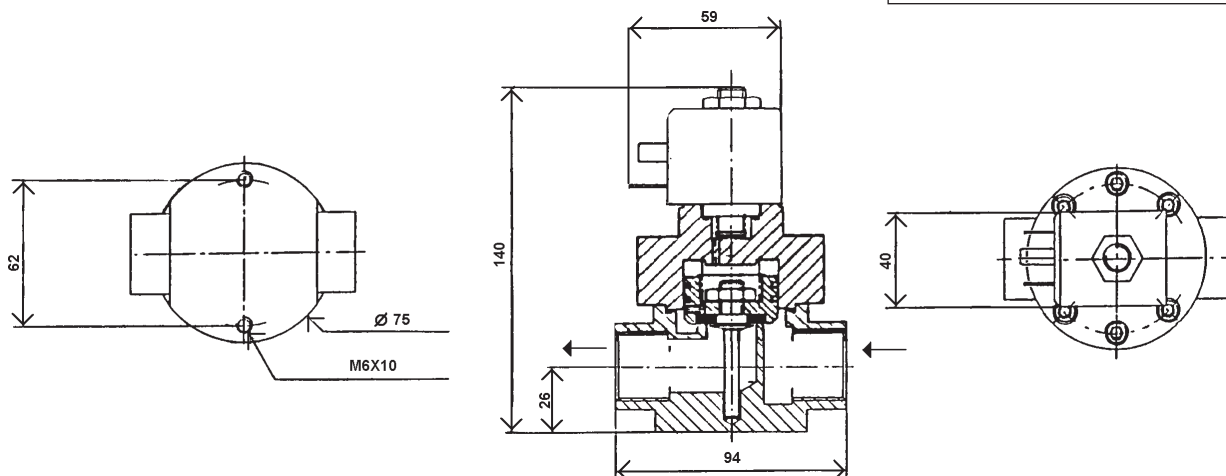

Materiál

těleso: nerezová ocel
trubka a vnitřní části: nerezová ocel
těsnění: NBR nebo EPDM nebo FKM (Viton)
cívka: zalitá pryskyřicí

Příslušenství

konektor PG9 - DIN 43650 A
NPT závit
provedení v PTFE
uzávěr pro Ex prostředí: EExdIIC

Sada náhradních dílů

název	číslo pro objednání
cívka	viz. tabulka specifikace cívek
kompletní plunžr + O kroužky + kompletní píst	KIT2202 + 50 nebo 51 nebo 52 nebo 53 nebo 54 nebo 55 + 1 + materiál těsnění