



Dvoucestný elektromagnetický ventil 2/2 NC

Typ 206244
až 206247

nepřímo ovládaný

Technická specifikace

Média: vzduch - voda - lehký olej
 Tlakový rozsah: 1 až 200 bar max.
 Teplota média: 100° C max.
 Teplota okolí: -10° až +50° C max.
 Viskozita média: 40 centistokes max.
 Poloha zabudování: vertikální, cívka nahore
 Hmotnost (včetně cívky): 430 g

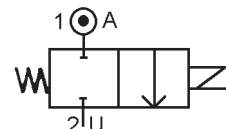

Tlak

připojení (vnitřní závit)	průměr sedla (mm)	Kv L/min	tlak (bar)				těsnění	teplota média max. °C	objednací číslo (viz. tabulka pro skladbu obj. č.)	
			min.	vzduch		voda - olej				
1/8 BSP nebo 1/4 BSP	6	5	1	AC	DC	AC	DC	NBR EPDM FKM	60 100 100	206244+10+ připojení + 1 + napětí + příslušenství 206244+30+ připojení + 1 + napětí + příslušenství 206244+20+ připojení + 1 + napětí + příslušenství
			1	-	-	100	100	NBR EPDM FKM	60 100 100	206245+10+ připojení + 1 + napětí + příslušenství 206245+30+ připojení + 1 + napětí + příslušenství 206245+20+ připojení + 1 + napětí + příslušenství
			1	200	200	-	-	NBR EPDM FKM	60 100 100	206246+10+ připojení + 1 + napětí + příslušenství 206246+30+ připojení + 1 + napětí + příslušenství 206246+20+ připojení + 1 + napětí + příslušenství
			1	-	-	200	200	NBR EPDM FKM	60 100 100	206247+10+ připojení + 1 + napětí + příslušenství 206247+30+ připojení + 1 + napětí + příslušenství 206247+20+ připojení + 1 + napětí + příslušenství

Elektrická data

napětí (-10% + 15%) doba zapnutí 100%		rozměr	příkon		třída izolace	krytí	elektrické připojení
			při zapnutí	trvalý			
~	24-48-110-230 (50 nebo 60 Hz)	40	48 VA	24 VA	F 155°C	IP 65 s konektorem	3 póly
=	12-24-48		14 W				DIN 43650 DIN 40050 VDE 0110

Rozměry

Typ 206244
až 206247

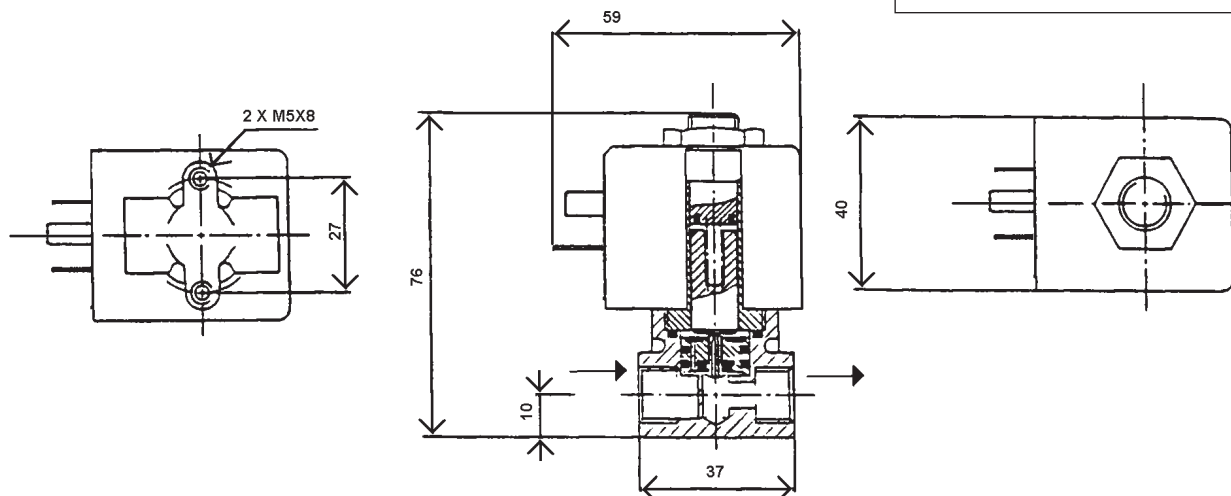

Materiál

těleso: mosaz

trubka a vnitřní části: nerezová ocel

těsnění: NBR nebo EPDM nebo FKM (Viton)

cívka: zalitá pryskyřicí

Příslušenství

konektor PG9 - DIN 43650 A

NPT závit

provedení v PTFE

uzávěr pro Ex prostředí: EExdIIC

Sada náhradních dílů

název	číslo pro objednání
cívka	viz. tabulka specifikace cívek
kompletní plunžr + O kroužky + kompletní píst	KIT2062 + 44 nebo 45 nebo 46 nebo 47 + 1 + materiál těsnění